

RSX

Elektrische Antriebe mit extremer Kraft

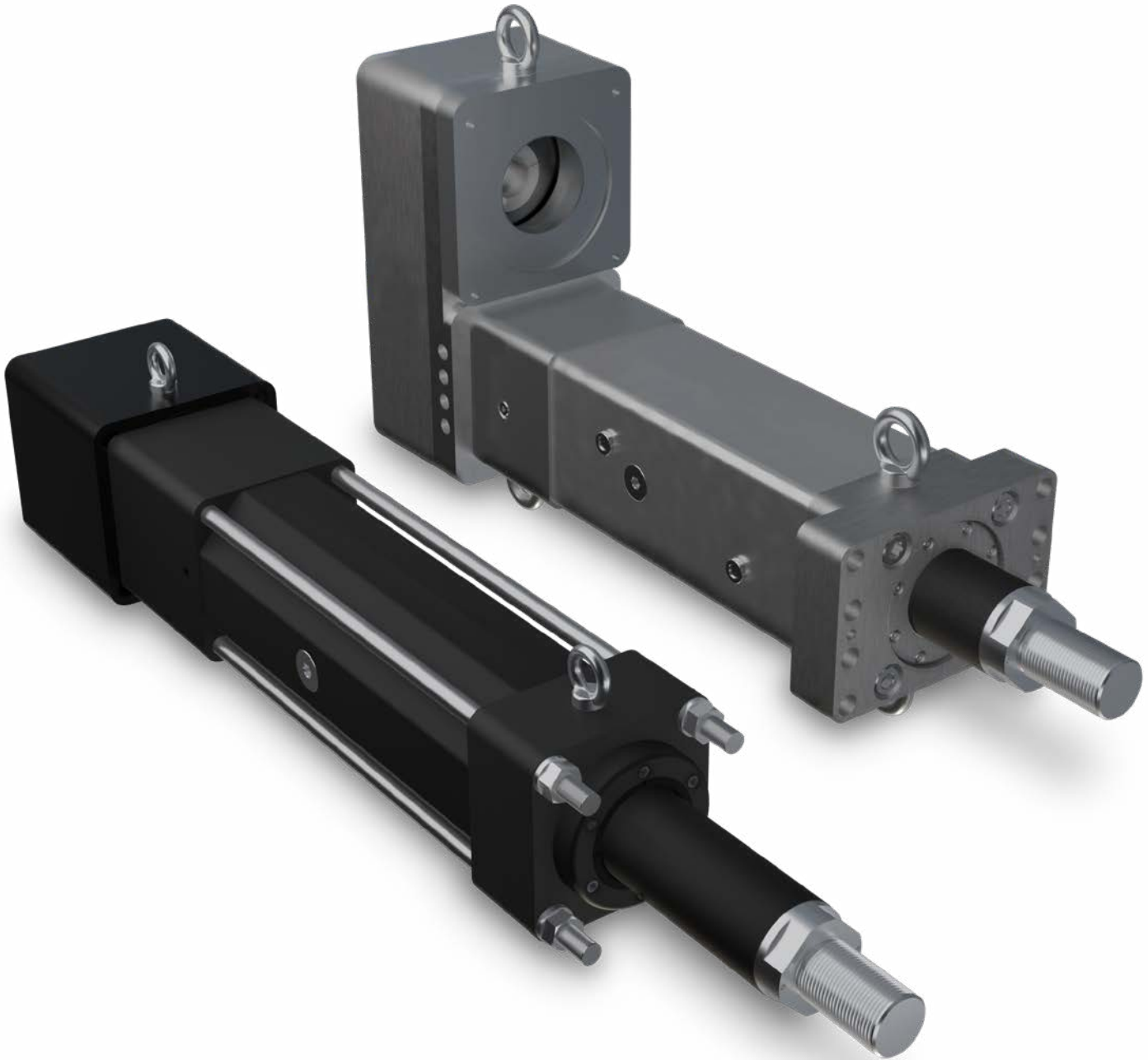

Der zuverlässige Partner
Wenn Bewegung zählt

RSX Elektrische Antriebe mit extremer Kraft

Der RSX ist ein industrieller Antrieb mit hoher Tragkraft, der sich ideal als Ersatz für Hydraulikzylinder eignet. Er ist für einen 100-prozentigen Einschaltdauerbetrieb, raue Einsatzbedingungen und eine lange Lebensdauer ausgelegt und für Kräfte bis zu 445 kN erhältlich. Wählen Sie zwischen Kugelgewindetrieben und Planetenrollenspindeln für eine langlebige, konstante Leistung. Dank des „Massgeschneiderten Motors“-Programms von Tolomatic lässt sich der RSX problemlos mit den meisten auf dem Markt erhältlichen Servomotoren und Getrieben kombinieren.

RSX Kraft Vergleich

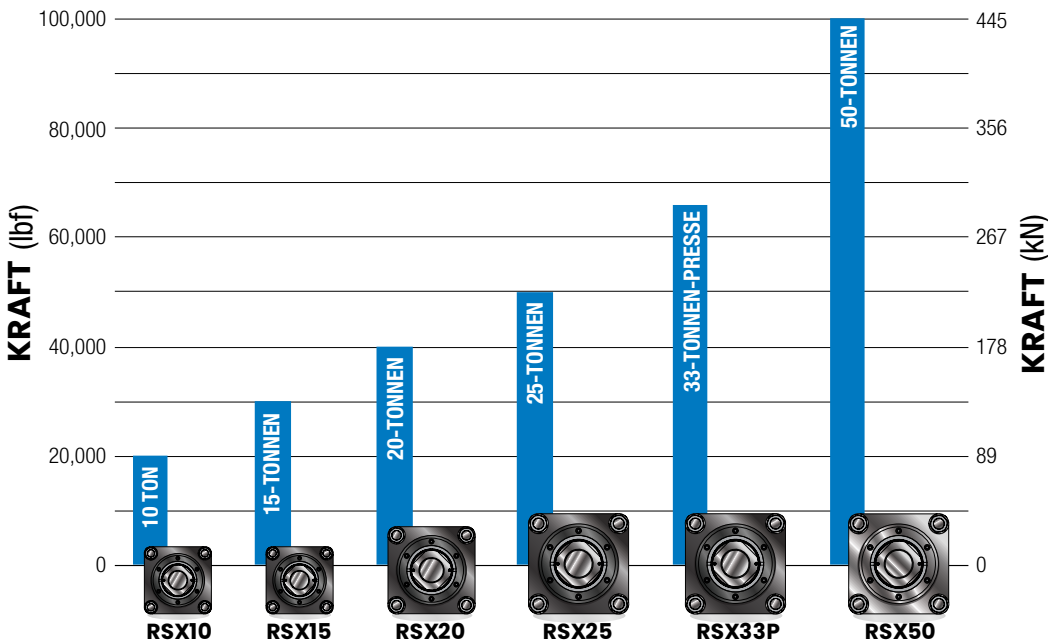

Your Motor Here

Geben Sie den einzubauenden Motor an; der Antrieb wird mit dem passenden Befestigungsmaterial geliefert

Ausgezeichnete Konstruktion

Aluminiumteile sind nach Typ III Hartschicht schwarz eloxiert für hohe Oberflächenhärte

Stahl-Schubrohr

Die Salzbadnitrierbehandlung sorgt für eine hervorragende Korrosionsbeständigkeit und Oberflächenhärte und ist sehr widerstandsfähig gegen das Anhaften potenzieller Verunreinigungen

Vor Ort Austauschbare Patronendichtung

Die robuste Dichtungskonstruktion verhindert das Eindringen von Verunreinigungen in das Gehäuse und sorgt so für eine längere Lebensdauer des Stellantriebs.

Für Umgebungen mit hohem Verschmutzungsgrad ist bei der IP67-Option ein zusätzlicher Stangenabstreifer erhältlich.

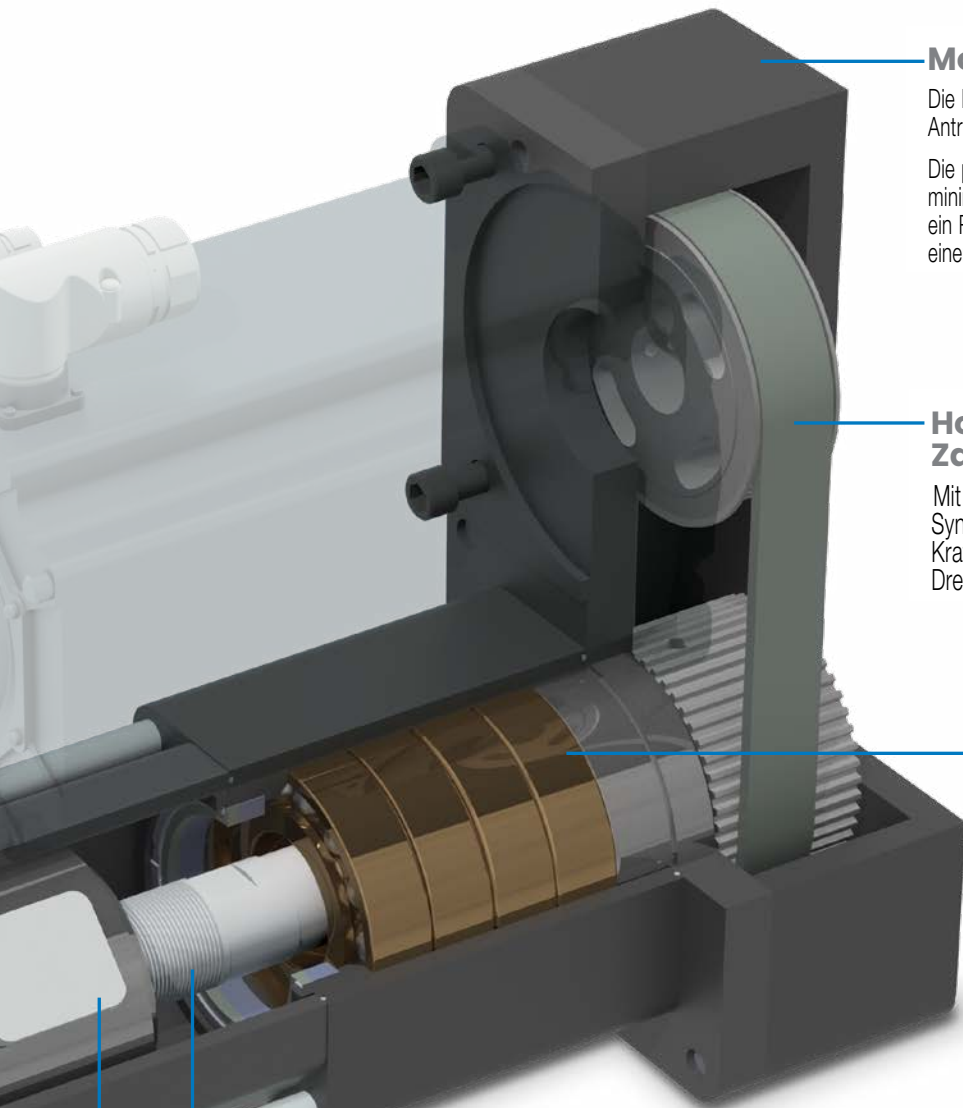

Motorausrichtung

Die Inline-Option koppelt direkt die Antriebswelle

Die parallel-gegenläufige Option minimiert die Gesamtlänge und bietet ein Riemen-Untersetzungsgetriebe mit einem Verhältnis von 1:1 oder 2:1.

Hochleistungs-Zahnriemen

Mit kohlefaserverstärktem Synchronriemen für eine gleichmäßige Kraftübertragung bei hohen Drehmomenten in kompakter Bauweise

Hochbelastbare Schrägkugellager

Vier Kugellager für hohe axiale Belastungen und Kräfte sowie eine lange Lebensdauer

Hohe Positionsgenauigkeit

Präzisionsgeschliffene Planetenrollengewindetriebe bieten die höchsten verfügbaren Kraft- und Lebensdauerwerte



GENAUIGKEIT DER SCHRAUBE

Rollengewinde	$\pm 0.0102\text{mm}/300\text{mm}$
Kugelgewinde	$\pm 0.102\text{mm}/300\text{mm}$

Optional auch mit Kugelgewindetrieb erhältlich



Drehschutz

Verbundlager verhindern eine Drehung des Schubrohrs

Montageoptionen

Frontflansch Verlängerte Zuganker
Zapfen Befestigungsplatten

Stangenkopfoptionen

Gabelstangenkopf
Stangenkopf mit Gewinde (standard)
Verlängerte Schubstange

Sensoren

Festkörper-NPN, PNP oder Reed
Zuganker-Clip

Umweltschutz

Standard IP65 Optionen IP67

ÖLGEKÜHLT

Für erweiterte Leistung bei hoher Einschaltdauer/hoher Kraft (S. 7)

RSX50 Design der nächsten Generation

Der RSX50 ist das neueste und größte Modell der RSX-Serie von Hochkraft-Aktuatoren. Diese neue Baugröße wurde unter Nutzung der umfangreichen Erfahrung von Tolomatic im Hochkraftbereich so kompakt und effizient wie möglich konzipiert, ohne dabei Abstriche bei der Lebensdauer oder Robustheit zu machen. Der RSX50 ermöglicht bis zu 6 Millionen Presshübe bei einer Kraft von 445 kN und ist damit marktführend in Bezug auf die Lebensdauer von Aktuatoren.

RSX50 – Optionale Getriebemotor- Untersetzung

Untersetzungsgetriebe mit Übersetzungsverhältnissen von 4:1 und 6:1 erhältlich

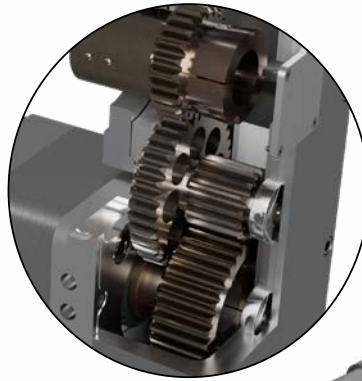

Kompaktes Gehäusedesign

Das extrudierte Vierkantgehäuse aus Aluminium sorgt für maximale Festigkeit bei gleichzeitig minimaler Gesamtabmessung

Optionales Gelenkkopf mit Innengewinde



Standard- Gelenkkopf mit Außengewinde

Auswahl der Schlagart

Standardisierte Hublängen von 180 mm, 330 mm und 630 mm

Option mit integriertem Frontflansch

Die platzsparende Frontmontage reduziert die Länge und das Gewicht des Stellantriebs

Kompakte Lagerkonstruktion

Die Konstruktion mit zwei Rollenlagern sorgt für hohe Belastbarkeit, Robustheit und eine lange Lebensdauer bei kompakter Bauweise

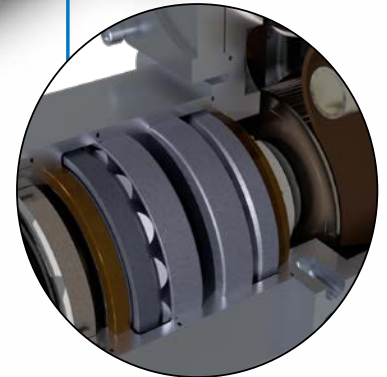

RSX Ölgekühlte Option

Was bedeutet "ölgekühlt"?

Ein druckloses synthetisches Ölbad um die Spindel und die Mutter ersetzt das Standardfett (für extreme Temperaturen und Drücke). Das Ölbad senkt effizient die Innentemperaturen und sorgt gleichzeitig für Schmierung.

Bietet eine bis zu 2-fache Arbeitskapazität im Vergleich zu Standard-RSX-Fettbetätigern.

Erhältlich für alle RSX-Größen.

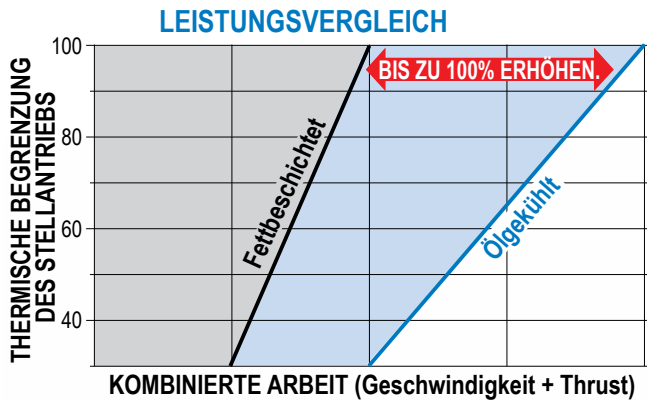

Funktionen

RSX-Stellantriebe mit der Option „Ölkühlung“ verfügen über alle Funktionen des Standard-RSX. Siehe Seiten 2, 3 und 4

Ölstands- Schauglas

Einfaches Bestimmen des Ölstands

Öleinfüllöffnung

Einfache Wartung bei Bedarf

Ölablassöffnung

Zur Erleichterung der Wartung

Auswechselbare Stangendichtung- Spatrone mit Ölrückhaltung

Einteilige Baugruppe für einfachen Austausch vor Ort

Elektrische Antriebe mit extremer Kraft

Spezifikationen

RSX-Grösse (Tonnage)	Max Hub**	Schrauben-Code	Gewinde-Steigung	Max. Schub	Dyna-mische Tragzahl	Gewinde-Steigungs-genauigkeit	Umkehr-spiel	Spindel-durch-messer	Nullhub Trägheit des Stellantriebs	Trägheit pro Zoll Hub
	mm		mm/rev	kN	kN	mm/300mm	mm	mm	kg-cm ²	kg-cm ²
10	1500	BN01	25.4	88.96	100.08	0.103	0.381	50.80	58.434	0.047
	1500	BN02	12.7	88.96	166.45	0.103	0.381	57.15	63.948	0.069
	1270	RN12	12.0	88.96	262.09	0.010	0.030	48.00	55.909	0.040
15	1500	BN01	25.4	133.45	100.08	0.103	0.381	50.80	58.434	0.047
	1500	BN02	12.7	133.45	166.45	0.103	0.381	57.15	63.948	0.069
	1270	RN12	12.0	133.45	269.30	0.010	0.030	48.00	55.909	0.040
20	1270	RN12	12.0	177.93	269.30	0.010	0.030	48.00	55.909	0.040
25	660	RN10	10.0	222.41	442.68	0.010	0.030	63.00	309.856	0.118
33P*	660	RN10	10.0	293.58	442.68	0.010	0.030	63.00	309.856	0.118
50	630	RN10	10.0	444.82	505.00	0.023	0.030	75.00	883.497	0.240
	630	RN15	15.0	444.82	836.00	0.023	0.030	75.00	886.139	0.242

*Bei Fragen zur Bestellung dieser Pressenvariante wenden Sie sich bitte an Tolomatic **Optionen für verlängerten Hub auf Anfrage erhältlich (Kompression/Ausfahren)

Gewicht und reduziertes Massenträgheitsmoment

RSX-Grösse	Gewicht des Stellantriebs (kg)							Trägheit der Motor Montage (kg-cm ²)				
	Nullhub	LMI	RP1	RP2	RP4	RP6	kg/mm hub	LMI	RP1	RP2	RP4	RP6
10	46.3	29.5	38.9	36.9	-	-	0.044	152.66	188.04	89.09	-	-
15	46.3	29.5	39.6	37.4	-	-	0.044	152.66	219.15	89.09	-	-
20	46.3	27.2	37.7	37.3	-	-	0.041	152.66	217.97	99.18	-	-
25	129.9	55.9	91.7	93.3	-	-	0.079	499.71	505.15	244.14	-	-
33P	129.9	55.9	91.7	93.3	-	-	0.079	499.71	505.15	244.14	-	-
50	190.2	106.8	116.1	-	113.9	116.0	0.099	497.36	1706.11	-	248.71	139.97

TEMPERATURBEREICH: Standardbereich: 4 °C bis 54 °C. Für erweiterte Temperaturbereiche von -30 °C bis 60 °C wenden Sie sich bitte an Tolomatic, um die Eignung für Ihre Anwendung zu prüfen.

Elektrische Antriebe mit extremer Kraft

Schraubenknickbelastung

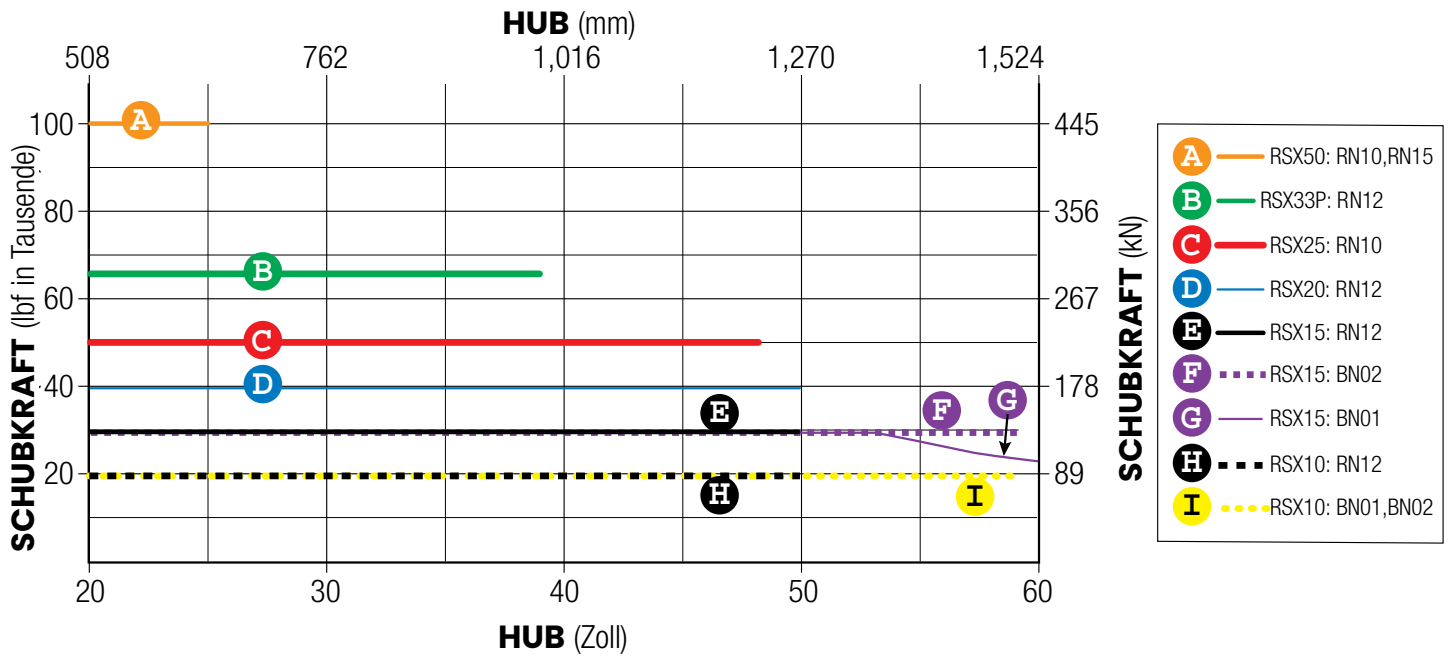

Critical Speed Capabilities

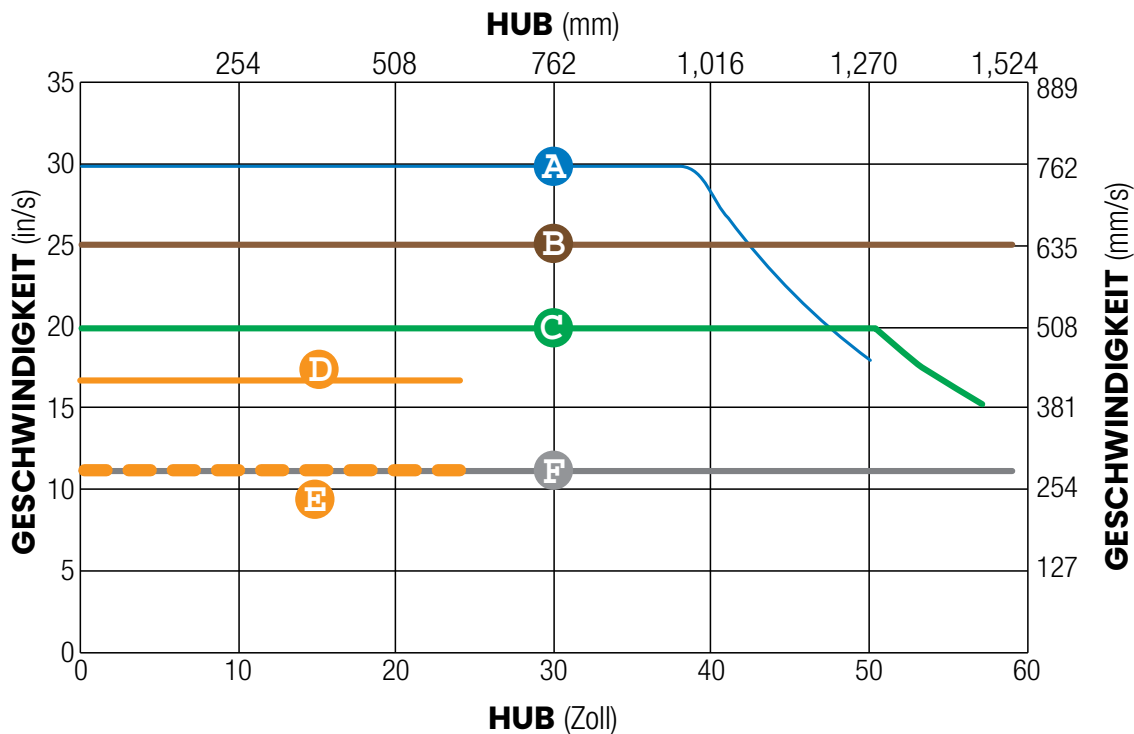

* HINWEIS: Bei Verwendung der Trunnion Mount (TRR) ist der Hub bei der Bestimmung der kritischen Geschwindigkeit und der Knicklast länger:

HUBADDIERER	
	mm
RSX10	72.4
RSX15	72.4
RSX20	0.0
RSX25	108.0

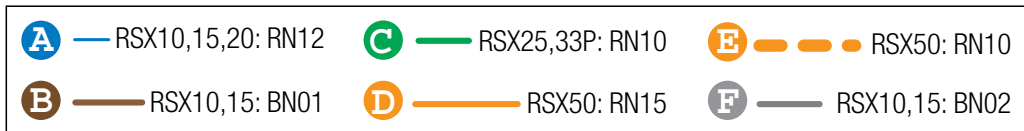

Elektrische Antriebe mit extremer Kraft

Erwartetes Leben:

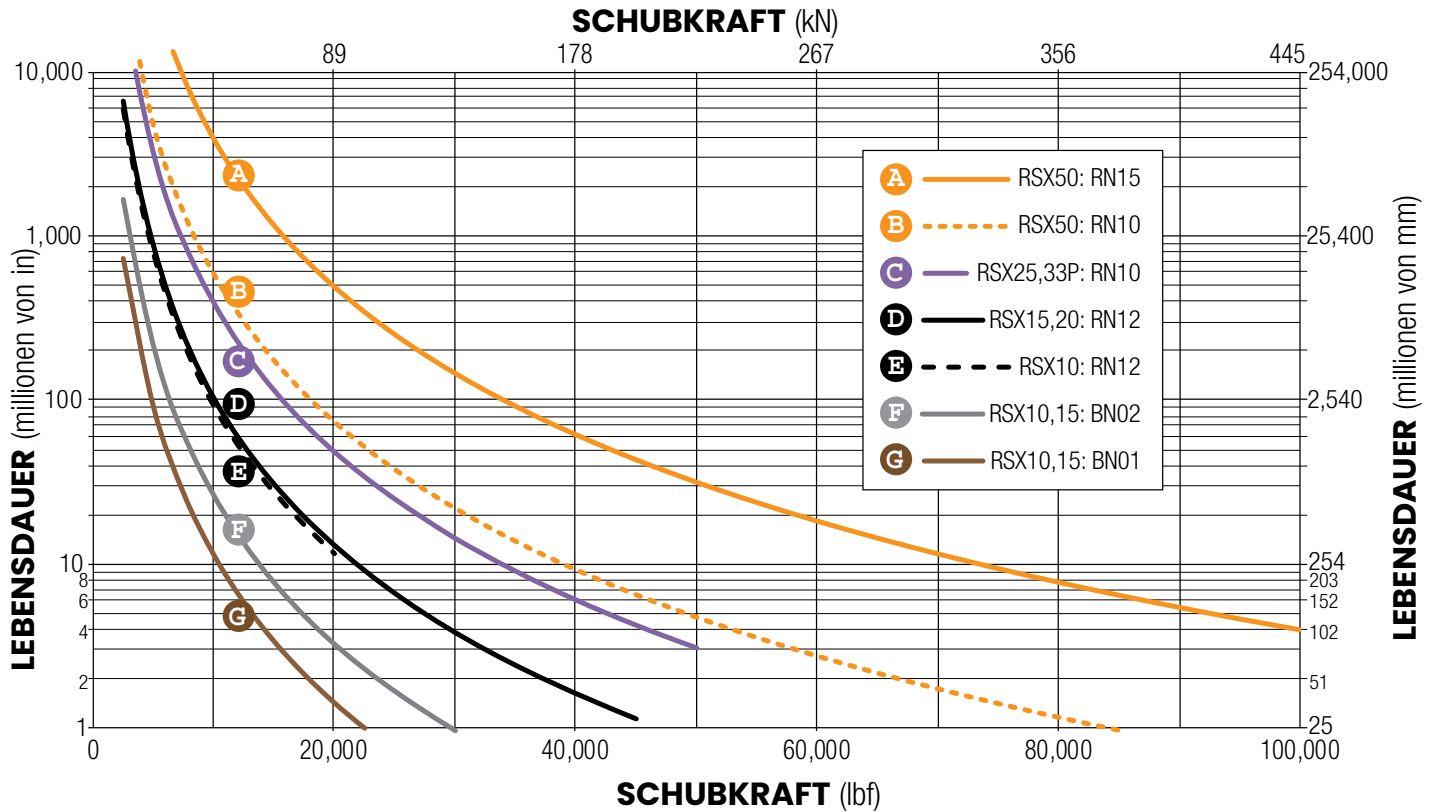

RSX Standard Aktoren Erwartete Lebensdauer:

HINWEIS: Die L_{10} erwartete Lebensdauer eines Rollengewinde-Linearantriebs wird ausgedrückt als der lineare Bewegungsabstand, den 90 % des korrekt gewarteten hergestellten Rollengewindes erfüllen oder überbieten. Dies ist keine Garantie und diese Grafik sollte ausschließlich zur Schätzung verwendet werden.

Die zugrunde gelegte Formel, die diesen Wert definiert, ist:

$$L_{10} = \left(\frac{C}{P_e} \right)^3 \cdot \ell \equiv$$

L_{10} Verfahrenweg Lebensdauer in Millionen Einheiten (mm), wobei:

C = Dynamische Tragzahl (N)

P_e = Ersatzlast (N)

Wenn die Last über alle Bewegungen hinweg konstant ist, dann ist:

tatsächliche Last = Ersatzlast
 ℓ = Gewindesteigung (mm/Umdr.)

Verwenden Sie die Berechnung „Ersatzlast“ unten, wenn die Last während des gesamten Hubs nicht konstant ist. Verwenden Sie in Fällen, bei denen nur geringe Variationen der Last auftreten, die größte Last für die Berechnungen der Lebensdauer.

$$P_e = \sqrt[3]{\frac{L_1(P_1)^3 + L_2(P_2)^3 + L_3(P_3)^3 + L_n(P_n)^3}{L}}$$

Wobei:

P_e = Ersatzlast (N)

P_n = Jede Schrittweite des Hubs bei unterschiedlicher Last (N)

L = Pro Zyklus zurückgelegte Gesamtdistanz (Hub ausfahren + zurückholen) [$L = L_1 + L_2 + L_3 + L_n$]

L_n = Jede Schrittweite des Hubs bei unterschiedlicher Last (mm)

RSX Presse Modell Erwartete Lebensdauer:

Für den Fall, dass ein RSX-Aktuator in einer Pressenanwendung eingesetzt wird, wird die Berechnung seiner L_{10} -Lebensdauer dahingehend geändert, dass nur die Pressenbewegung berücksichtigt wird, da bei Pressenanwendungen (und ähnlichen Anwendungen) wiederholte hohe Kraftzyklen an der gleichen Position des Rollengewindetriebs die Belastung in einem Bereich konzentrieren, was die Lebensdauer des Geräts begrenzen kann. In diesen Fällen wird der äquivalente Belastungswert für die L_{10} -Berechnung nur durch die Presskraft des Pressvorgangs ersetzt:

Die zugrunde gelegte Formel, die diesen Wert definiert, ist:

$$L_{10p} = \left(\frac{C}{P_p} \right)^3 \cdot \ell \equiv$$

L_{10} Verfahrenweg Lebensdauer in Millionen Einheiten (mm), wobei:

C = Dynamische Tragzahl (N)

P_p = Drückende Kraft (N)

ℓ = Gewindesteigung (mm/rev)

HINWEIS: Die L_{10} -Lebensdauerabschätzmethode beinhaltet keine Fehler, die durch andere Bedingungen wie Verschmutzung, Fehlausrichtung, unsachgemäße Schmierung und Überschreitung der Stellgliederspezifikationen verursacht werden.

Elektrische Antriebe mit extremer Kraft

Empfehlung zur Nachschmierung:



Entfernen Sie die Zugangsabdeckung und fahren Sie die Schubstange aus oder ein, um Zugang zum internen Schmiernippel zu erhalten.

Die Schmierungsanforderungen an elektrische Stellglieder hängen vom Bewegungszyklus (Geschwindigkeit, Kraft, Einschaltdauer), der Art der Anwendung, der Umgebungstemperatur, der Umgebungsumgebung und vielen anderen Faktoren ab.

Für viele allgemeine Anwendungen gelten Tolomatic-Kugelgewindetribe typischerweise als lebenslang geschmiert, sofern nicht anders angegeben, wie beispielsweise die mit einer Nachschmiereinrichtung ausgestatteten Antriebsmodelle. Bei Rollengewindetribe oder Kugelgewindetribe, die mit einer Nachschmiereinrichtung ausgestattet sind, empfiehlt Tolomatic, den Antrieb mindestens einmal jährlich oder alle 1.000.000 Zyklen, je

nachdem, was zuerst eintritt, nachzuschmieren, um die Lebensdauer zu maximieren. Für anspruchsvollere Anwendungen wie Pressen, Hochfrequenz oder andere hochbeanspruchte Anwendungen variiert das Nachschmierintervall für diese Stellglieder und muss häufiger erfolgen. In diesen anspruchsvollen Anwendungen wird empfohlen, alle 5.000 Betriebszyklen (oder, wenn möglich, häufiger) mindestens 5 Vollhubbewegungen durchzuführen, um das Fett innerhalb des Stellglieds neu zu verteilen.

Siehe [RSX Handbuch \(2171-4007\)](#) für detaillierte Anweisungen zur Nachschmierung sowohl für Standard-Antriebe als auch für ölgefüllte Antriebe (Option OIL).

RSX in Lebensmittelqualität

Der lebensmittelechte RSX ist eine hervorragende Option für die Lebensmittel- und Getränkeindustrie.

Setzen Sie sich mit Tolomatic in Verbindung, um eine Vorlaufzeit und Anwendungsprüfung zu erhalten

Edelstahl der Serie 316

Spurstangen, Motormontageplatte, Schubstange, Gelenkkopf, Nachschmieröffnung und Befestigungselemente

Farbe in Lebensmittelqualität

Zulassung durch FDA & USDA
Weiße Farbe zeigt Fremdkörper, um Reinigung zu erleichtern

IP67 Standard

Statisch getestet auf Eindringen von Staub und Wasser zum Schutz interner Komponenten und lange Lebensdauer des Antriebskomponenten and long actuator life

Funktionen

RSX-Antriebe mit der Option „Food Grade“ verfügen über alle Funktionen des Standard-RSX. Siehe Seiten 2, 3 und 4



Glatte Gehäusekonstruktion

Weniger Sammelstellen für Verunreinigungen in Abwaschbereichen

Elektrische Antriebe mit extremer Kraft

LMI und RP-Antrieb Abmessungen

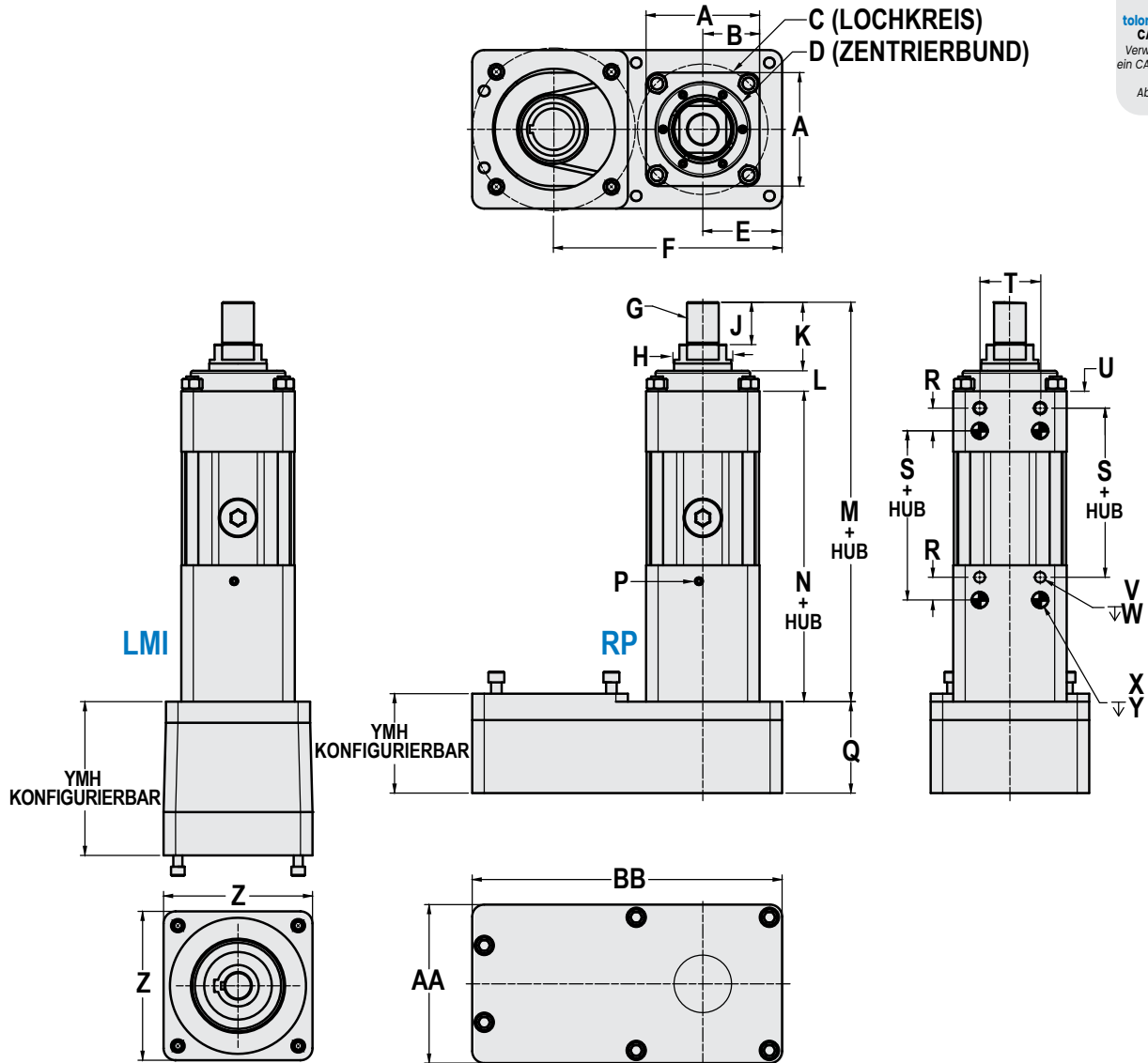

	10 & 15	20	25 & 33P
A	150.0	190.5	220.0
B	75.0	95.3	110.0
C	171.0	200.0	250.0
D	125.00 (+0.00) (-0.03)	125.00 (+0.00) (-0.03)	175.0 (+0.00) (-0.03)
E	104.8	104.8	142.9
RP1			
F	304.8	304.8	422.9
RP2			
	302.3	302.3	424.5

	10 & 15	20	25 & 33P
	STANDARD		
G	M42 x 4.5-6g	M64 x 3.0-6g	M64 x 3.0-6g
H ₀	76.093 / 76.149	76.093 / 76.149	101.488 / 101.549
	THREAD LENGTH		
J	69.9	85.1	105.0
	FULL RETRACT		
K	104.8	114.1	168.2
L1	27.0	27.0	33.0
L2	37.0	37.0	—

L1, M1 = Standard
L2, M2 = Oil Option

	10 & 15	20	25 & 33P
P	RC 1/8 -28 X 38.1 DP (Plugged)	RC 1/4 -19 X 38.1 DP (Plugged)	RC 1/4 -19 X 38.1 DP (Plugged)
Q	138.1	138.1	183.9
R	30.0	40.0	40.0
T	80.0	80.0	115.0
U	22.3	20.0	35.0
V	M16 x 2.0-6H	M20 x 2.5-6H	M20 x 2.5-6H
W	∇ 16.0 (4)	∇ 20.0 (4)	∇ 20.0 (4)
X	20.013/ 20.025	20.013/ 20.038	20.013/ 20.033

	10 & 15	20	25 & 33P
Y	∇ 15.0 (4)	∇ 15.0 (4)	∇ 30.0 (4)
Z	190.5	190.5	285.8
AA	209.6	209.6	291.1
BB	425.5	425.5	584.2
CC	148.6	148.6	215.0
DD	25.0	35.0	35.0
EE	15.3	23.0	23.0
FF	54.2	72.1	76.2
GG	M16 x 1.5-6H	M24 x 3.0-6H	M24 x 3.0-6H

Abmessungen in Millimetern

	10 & 15			20	25 & 33P
	BN01	BN02	RN	RN	RN
M1	640.6	693.0	588.0	622.3	805.8
M2	650.6	703.0	598.0	632.3	—
N	508.8	561.2	456.2	481.2	604.6
S	335.0	387.4	282.4	289.6	369.0

Abmessungen in Millimetern

Elektrische Antriebe mit extremer Kraft

Gabelstangenkopf (CLV)

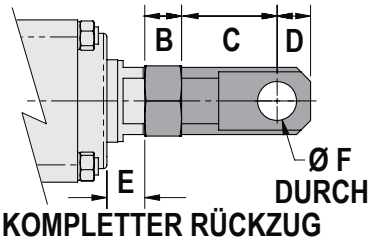
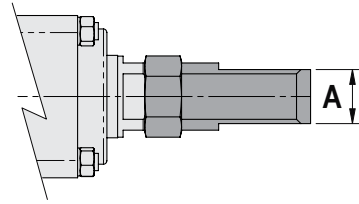

	10 & 15	20	25 & 33P	50
A	50.00/ 49.59	60.00/ 59.26	60.00/ 59.26	80.00/ 79.46
B	34.0	51.0	51.0	58.0
C	88.3	137.0	137.0	168.0
D	31.0	45.0	45.0	70.0
E	35.0	30.7	63.2	53.2
F	36.06/ 36.00	45.06/ 45.00	45.06/ 45.00	70.07/ 70.00

Abmessungen in Millimetern

KOMPLETTER RÜCKZUG

Frontflanschoption (FFG)

	10 & 15	20	25 & 33P
A	62.0	86.0	85.0
B	250.0	300.0	360.0
C	208.0	255.0	300.0
D	12.025/ 12.013	16.030/ 16.000	20.033/ 20.013
E	12.0	16.0	20.0
F	126.0	55.0	65.0
G	-	165.0	190.0
H	165.0	210.0	245.0
J	22.0	22.0	26.2

Abmessungen in Millimetern

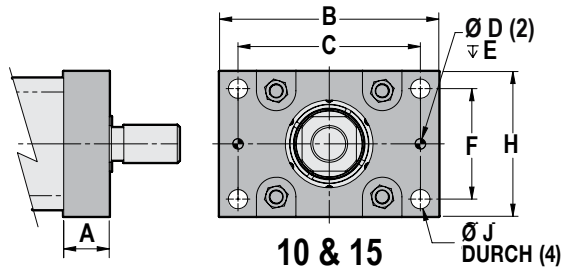

10 & 15

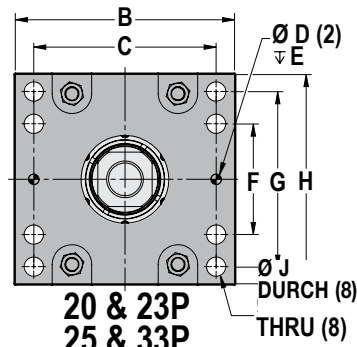

20 & 23P
25 & 33P

Größe	FFG Gewichtsaddierer
10 & 15	12 kg
20	24 kg
25 & 33P	37 kg
50	24 kg

Frontflanschoption (FFG) RSX50

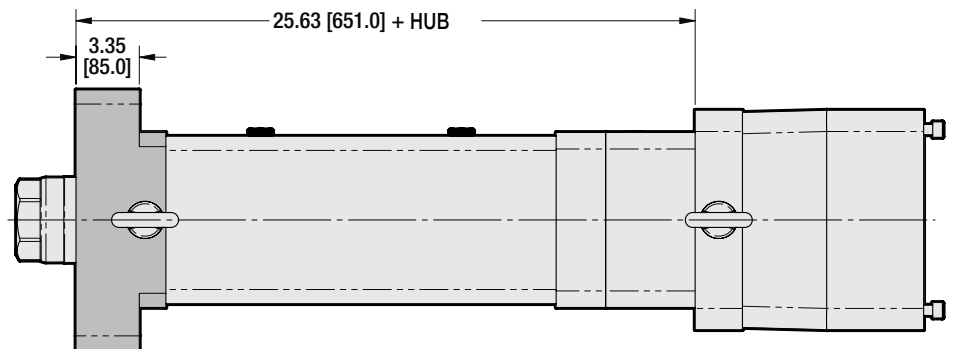
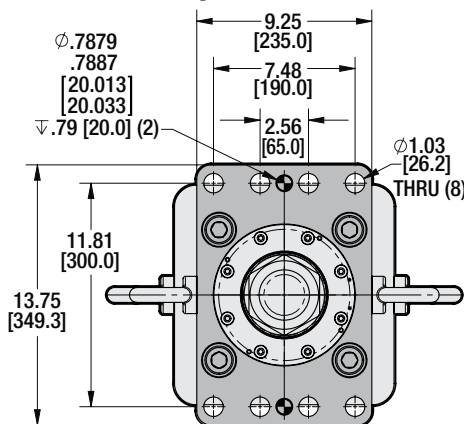

Abmessungen in Zoll
[Abmessungen in Millimetern]

Elektrische Antriebe mit extremer Kraft

Befestigungsplattenoption (MP2) Nicht verfügbar für RSX50

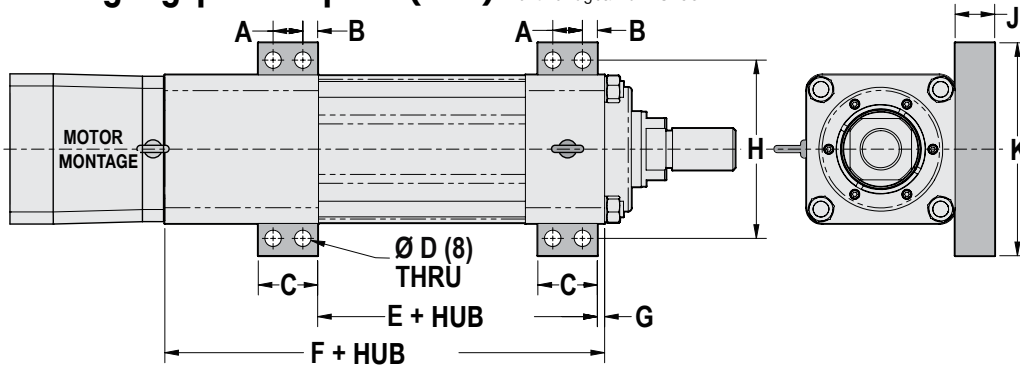

	10 & 15	20	25 & 33P
A	30.0	40.0	40.0
B	15.0	19.0	22.5
C	60.0	78.0	85.0
D	16.7	21.0	21.0
RN	282.4	288.9	369.0
E	BN01	335.0	–
	BN02	387.4	–

		10 & 15	20	25 & 33P
	RN	352.7	481.2	604.6
F	BN01	508.8	–	–
	BN02	561.2	–	–
	G	7.3	1.0	12.5
	H	180.0	230.0	260.0
	J	40.0	45.0	45.0
	K	215.0	270.0	305.0

Abmessungen in Millimetern

Erweiterte Zugankeroption (XT) Nicht verfügbar für RSX50

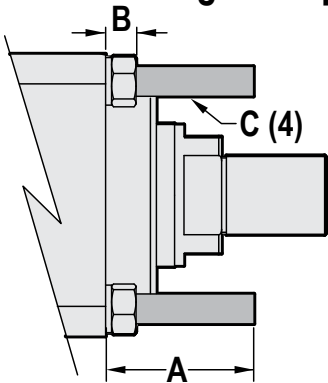

A = Kundenspezifische Länge

		10 & 15	20	25 & 33P
A	MIN	50.0	50.0	50.0
	MAX	100.0	100.0	100.0
B		16.3	23.0	23.0
C [4]		M16 x	M24 x	M24 x
		1.5-6g	3.0-6g	3.0-6g

Abmessungen in Millimetern

Elektrische Antriebe mit extremer Kraft

Zapfenoption (TRR) Nicht verfügbar für RSX50

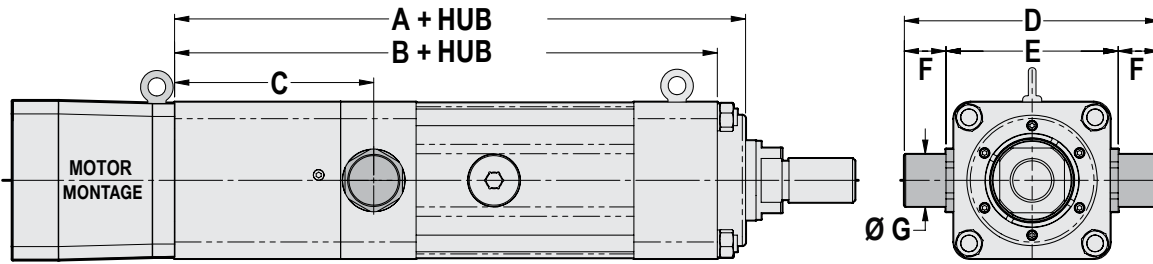

HINWEIS: Die TRR-Option reduziert den maximalen Hub:
Größen RSX10 und 15 um 84 mm
Größe RSX25 um 109 mm

	10&15	20	25 & 33P		10&15	20	25 & 33P	
A	30.0	40.0	40.0	F	RN	352.7	481.2	604.6
B	15.0	19.0	22.5		BN01	508.8	–	–
C	60.0	78.0	85.0		BN02	561.2	–	–
D	16.7	21.0	21.0	G	7.3	1.0	12.5	
E	RN	282.4	288.9	369.0	H	180.0	230.0	260.0
	BN01	335.0	–	–	J	40.0	45.0	45.0
	BN02	387.4	–	–	K	215.0	270.0	305.0

Abmessungen in Millimetern

Optionale Stabverlängerung (XR) Nicht verfügbar für RSX50

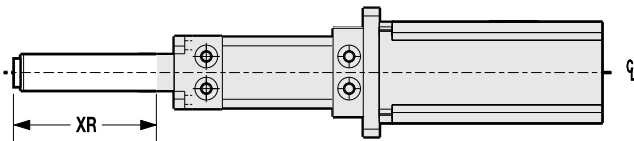

Die Schubstange kann durch Angabe der Stangenverlängerungsoption verlängert werden. Dabei wird nicht der Arbeitshub, sondern nur die Länge der Schubstange vergrößert.

HINWEIS: Bitte wenden Sie sich an Tolomatic, wenn Ihre Anwendung eine Stangenverlängerung von mehr als 100 mm erfordert.

Elektrische Antriebe mit extremer Kraft

Schalter



Die RSX-Antriebe bieten eine große Auswahl an Sensoren. Es stehen 12 Schalter zur Auswahl: Reed, Solid State PNP (Stromquelle) oder Solid State NPN (Stromsenke); in Schließer oder Öffner; mit freien Leitungen oder Schnelltrennung.

Diese Schalter, die üblicherweise für den Hubanschlag verwendet werden, ermöglichen die Installation an beliebiger Stelle über die gesamte Antriebslänge. Der innere Magnet gehört zur Standardausstattung. Schalter können jederzeit im Feld installiert werden.

Schalter werden verwendet, um digitale Signale an SPS (speicherprogrammierbare Steuerung), TTL, CMOS-Schaltung oder andere Steuergeräte zu senden. Schalter verfügen über einen Verpolungsschutz. Festkörper-QD-Kabel sind abgeschirmt; der Schirm sollte am freien Leitungsende abgeschlossen werden.

Alle Schalter sind CE-zertifiziert und RoHS-konform. Schalter verfügen über hellrote oder gelbe LED-Signalanzeigen; Halbleiter-Schalter verfügen auch grüne LED-Stromanzeigen.

	Bestell-Code	Gesamtsteigung	Schaltlogik	Power LED	Signal-LED	Betriebsspannung	**Leistung (Watt)	Schaltstrom (mA max)	Stromaufnahme	Spannungsabfall	Leckstrom	Temp.-Bereich	Stoß / Vibration
REED	R Y	5m	SPST Öffner	—	Rot	5 - 240 AC/DC	**10.0	100mA	—	3.0 V max.	—	-10 to 70°C	50 G / 9 G
	R K	QD*											
	N Y	5m	SPST Schließer	—	Gelb	5 - 110 AC/DC							
	N K	QD*											
Festkörper	T Y	5m	PNP (Stromquelle) Öffner	Grün	Gelb	10 - 30 VDC	**3.0	100mA	20 mA @ 24V	2.0 V max.	0.05 mA max.		
	T K	QD*											
	K Y	5m	NPN (Stromsenke) Öffner	Grün	Rot								
	K K	QD*											
	P Y	5m	PNP (Stromquelle) Schließer	Grün	Gelb								
	P K	QD*											
	H Y	5m	NPN (Stromsenke) Schließer	Grün	Rot								
	H K	QD*											

*QD = Schnelltrennung Gehäuseklassifizierung IEC 529 IP67 (NEMA 6) KABEL: Roboter-geeignet, ölbeständige Polyurethan-Ummantelung, PVC-Isolierung

⚠ **WARNUNG: Die Nennleistung (Watt = Spannung x Stromstärke) darf nicht überschritten werden. Es tritt eine dauerhafte Beschädigung des Sensors auf.

Schalterinstallation: RSX10, 15, 20, & 25



Setzen Sie die Schalterhalterung in einen der vier Zuganker, die über die Länge des extrudierten Rohres verlaufen. Setzen Sie den Schalter mit der Stellschraube und dem Wort „Tolomatic“ nach oben in den Schlitz an der Halterung. Positionieren Sie die Halterung mit dem Schalter genau an der gewünschten Stelle, wobei die Halterung fest an der Oberfläche des Profils anliegt, und verriegeln Sie die Halterung dann sicher, indem Sie die Stellschraube mit dem beiliegenden Inbusschlüssel anziehen. Dann ziehen Sie den Schalter mit einem kleinen Schlitzschraubendreher in die Halterung ein.

Schalterinstallation: RSX50

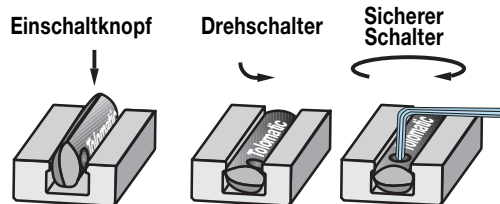

Setzen Sie den Schalter an der gewünschten Stelle in die Nut am Rohr ein, wobei „Tolomatic“ nach außen zeigen muss. Üben Sie dabei leichten Druck auf den Schalter aus und drehen Sie ihn bis zur Hälfte in die Nut hinein. Halten Sie den leichten Druck aufrecht und drehen Sie den Schalter in die entgegengesetzte Richtung, bis er vollständig in der Nut sitzt und „Tolomatic“ sichtbar ist. Richten Sie den Schalter genau an der gewünschten Stelle aus und arretieren Sie ihn sicher, indem Sie die Schraube am Schalter festziehen.

Elektrische Antriebe mit extremer Kraft

Schaltpläne für Schalter

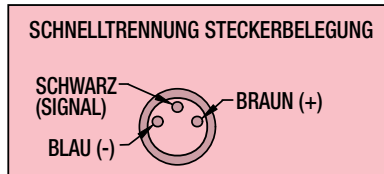
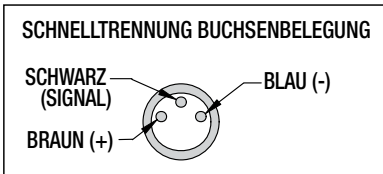
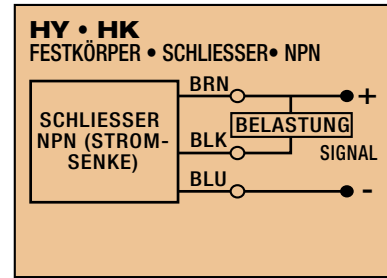
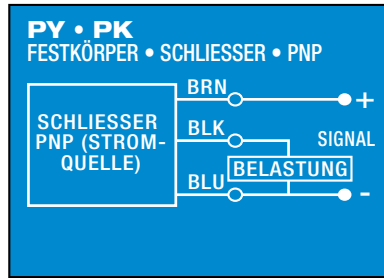
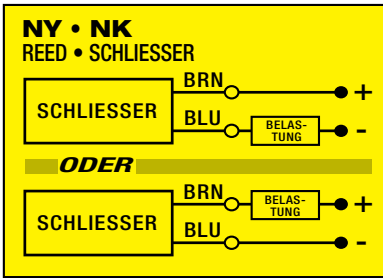
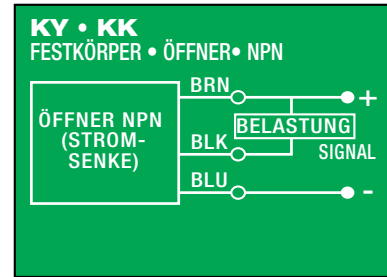
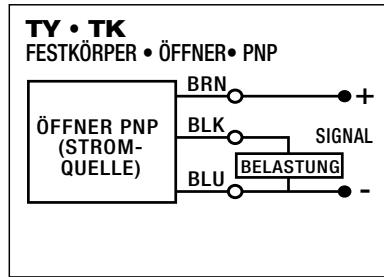
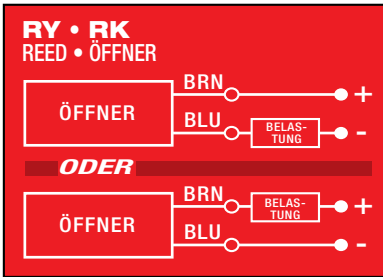

Abmessungen des Schalters

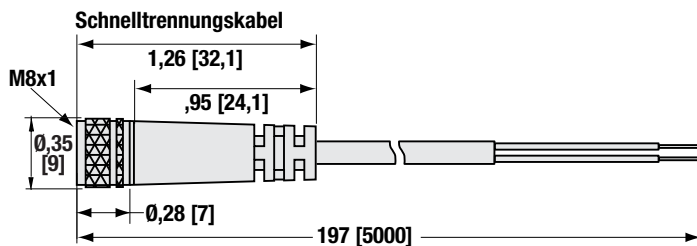
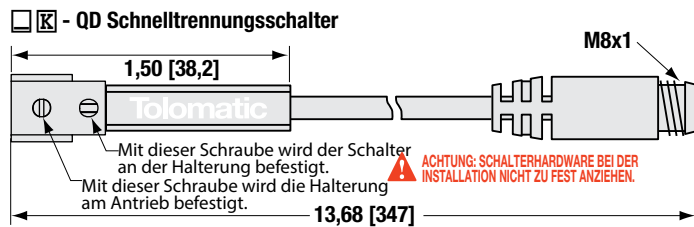
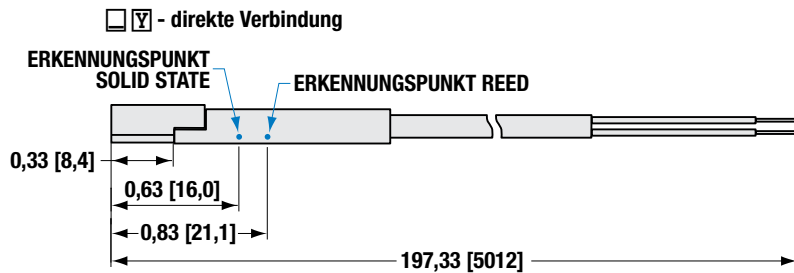

Schaltermontage

RSX10, 15, 20, & 25

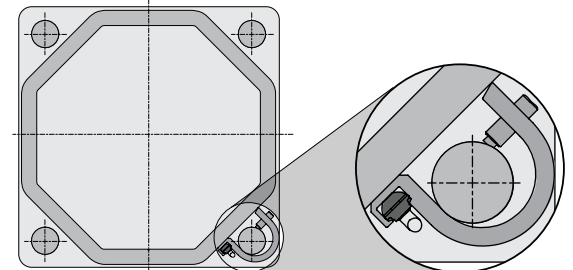

RSX50

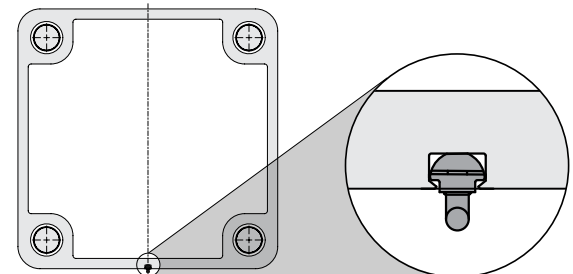

Elektrische Antriebe mit extremer Kraft

Arbeitsblatt für Anwendungsdaten

VERWENDEN SIE DIE TOLOMATIC-SOFTWARE ZUR GRÖSSENBESTIMMUNG UND AUSWAHL, DIE ONLINE UNTER www.tolomatic.com oder rufen Sie Tolomatic unter 1-763-478-8000 an. Wir helfen Ihnen gerne bei der Auswahl des richtigen Aktuators für Ihre Aufgabe.

AUSRICHTUNG DES AKTUATORS

Horizontal
 Neigung ° α _____
 Vertikal Motor Seite Nach oben
 Vertikal Motor Ende Abwärts

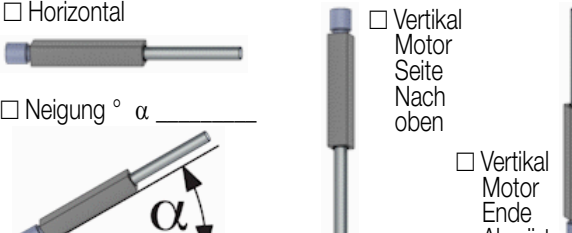

ANFORDERUNGEN AN DEN AKTUATOR

Hublänge: _____ Zoll mm
 Reproduzierbarkeit: _____ Zoll mm
 Anzahl der Zyklen: _____ pro Minute pro sek
 Aktuator zum Halten der Position: erforderlich nicht erforderlich
 Wenn Halten erforderlich:
 Nach dem Umzug Bei Stromausfall

ANWENDUNGSUMGEBUNG

Ätzende Waschanlage
 Schutz gegen Eindringen
 Nicht standardisierte Temperatur: _____ °F °C
 Aktuator Umgebung Beschreibung: _____

ZUSÄTZLICHE DETAILS

BEWEGUNG UND KRÄFTE

AUSFAHREN

Verfahrweg: _____ Zoll mm
 Max Geschwindigkeit: _____ Zoll/sek mm/sek
 Verfahrzeit: _____ sek
 Verweilzeit nach verfahren: _____ sek

LAST

Last: _____ Pfund kg
 Lastaufnahme durch Aktuator: _____ %
 Momentenaufnahme: Geführt/unterstützt
 Lastangriffspunkt:
 Lastabstand dx: _____ kg
 Lastabstand dy: _____ kg
 Lastabstand dz: _____ kg
 Lastfall zuordnen: Ausfahren Einfahren

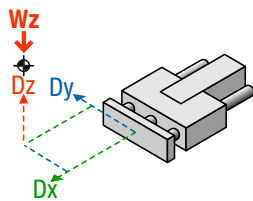

EINFAHREN

Verfahrweg: _____ Zoll mm
 Max Geschwindigkeit: _____ Zoll/sek mm/sek
 Verfahrzeit: _____ sek
 Verweilzeit nach verfahren: _____ sek

KRAFT

Kraft: _____ Pfund N
 Richtung der Kraft: In Richtung Auswärts
 Wirkrichtung der Kraft: Fx Fy Fz
 Kraftangriffspunkt:
 Hebelarm dx: _____ N
 Hebelarm dy: _____ N
 Hebelarm dz: _____ N
 Bewegungen zuordnen: Ausfahren Einfahren

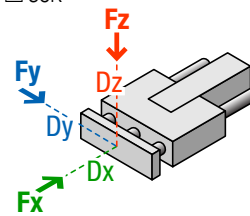

MOTORDATEN

Motor-Typ: Fremdmotor Tolomatic Motor
 Ihr Motor hier Code (YMH): YM _____
 Zusätzliche Informationen zum Motor: _____

KONTAKTINFORMATIONEN

Name: _____
 Unternehmen: _____
 Adresse: _____

 E-Mail: _____
 Telefon: _____

Elektrische Antriebe mit extremer Kraft

Auswahlrichtlinien

1 BEWEGUNGSPROFIL AUFBAUEN

Ausgehend von der Anwendungshublänge, der gewünschten Zykluszeit, den Belastungen und Kräften werden die Bewegungsprofildetails einschließlich der linearen Geschwindigkeit und des Schubs in jedem seiner Segmente umgewandelt.

2 ANTRIEBSGRÖSSE UND SCHAUBENTYP WÄHLEN

Ausgehend von den geforderten Geschwindigkeiten und der Schubkraft wählen Sie eine Antriebsgröße und die Art und Weise und Gewindesteigung des Spindelanschlusses.

3 KRITISCHE GESCHWINDIGKEIT DES GEWINDES ÜBERPRÜFEN

Überprüfen Sie, ob die lineare Spitzengeschwindigkeit nicht den Wert der kritischen Geschwindigkeit für die Größe und Gesamtsteigung des ausgewählten Gewindes übersteigt.

4 AXIALE KNICKSTÄRKE DES GEWINDES PRÜFEN

Überprüfen Sie, ob die Spitzenschubkraft nicht die kritische Knickstärke für die Größe des ausgewählten Gewindes übersteigt.

5 VERGLEICHEN SIE DIE SPITZENPARAMETER DER ANWENDUNG MIT DER SPITZENKAPAZITÄT (SPITZENREGION) DES GEWÄHLTEN ANTRIEBS

Berechnen Sie die erforderliche Spitzenkraft und Spitzengeschwindigkeit der Anwendung und vergleichen Sie sie mit den Diagrammen. Die Auswahl muss den Spitzenanforderungen der Anwendung entsprechen.

6 THERMISCHE ABSCHWÄCHUNG IN BETRACHT ZIEHEN

Bestimmen Sie anhand der berechneten Schraubenthermik in der Anwendung, ob die ölgekühlte Option erforderlich ist.

7 SCHMIERINTERVALL BERÜCKSICHTIGEN

Bewerten Sie das empfohlene Schmierintervall in Bezug auf das Bewegungsprofil der Anwendung.

Siehe Seite 11 für vollständige Schmierinformationen.

8 TEMPERATURÜBERLEGUNGEN

Wenn die Umgebungstemperatur der Anwendung außerhalb des Standardbereichs liegt (siehe Seite 8), wenden Sie sich an Tolomatic.

9 EINE MOTOR-AKTUATOR-KONFIGURATION AUSWÄHLEN

Auswahl einer Inline- oder Reverse-Parallel-Motor-Konfiguration.

10 FESTLEGUNG DER GESAMTDREHMOMENTANFORDERUNGEN

Berechnen Sie die Gesamttragfähigkeit des Systems, die Spitze und das Effektivdrehmoment, das vom Motor benötigt wird, um Eigenreibung, äußere Kräfte zu überwinden und die Last zu beschleunigen/verzögern.

11 EINEN MOTOR AUSWÄHLEN

Verwenden Sie den erhaltenen Gesamtdrehmomentwert, um einen Motor und eine Reduktionsvorrichtung (falls erforderlich) auszuwählen. Vergewissern Sie sich, dass der Spitzendrehmomentwert unter der Spitzendrehmomentkurve des Motors und der Dauermomentwert unter der Dauermomentkurve des Motors liegt. Überprüfen Sie die minimale Drehmomentmarge (15%). Überprüfen Sie die Übereinstimmung der Tragfähigkeit.

12 WÄHLBARE OPTIONALE POSITIONSENSOREN

12 Sensoren stehen zur Auswahl: Reed, Solid State PNP oder NPN, alle in normal offen oder normal geschlossen, mit fliegenden Leitungen oder Schnelltrennkupplungen.

13 AUSWAHL DER MONTAGEOPTION FÜR DAS STELLGLIED

Zu den Montageoptionen gehören: TRN Schwenkzapfenbefestigung, FFG Frontflanschmontage, MP2 Montageplatten.

14 WÄHLEN SIE EINE OPTION FÜR DAS STANGENENDE AUS

Zu den Optionen für das Stangenende gehören: CLV Gabelkopf-Gelenkkopf.



Die obigen Richtlinien dienen nur als Referenz. Verwenden Sie die Tolomatic-Software im Internet zur Größenbestimmung für beste Ergebnisse.

Elektrische Antriebe mit extremer Kraft

Bestellung

ANTRIEB

RSX 15 RN12 SM450 RP1 HT1 FFG OIL CLV XR10 KK2 YM

MODELL UND MONTAGE

RSX Stangengeführter Stellantrieb

SIZE (TONNAGE)

10, 15, 20, 25, 50

33Pt Pressmodell

*Kontaktieren Sie Tolomatic für Bestellungen

MUTTER/GEWINDE

GRÖSSE	CODES
10	RN12, BN01, BN02
15	RN12, BN01, BN02
20	RN12
25	RN10
33t	RN10
50	RN10, RN15

RN = Rollenmutter/Schraube
BN = Kugelmutter/Schraube

*Kontaktieren Sie Tolomatic für Bestellungen

HUBLÄNGE

SM__ Geben Sie die gewünschte Hublänge in Millimetern ein

für Hublänge (mm):
RSX50 180, 330, oder 630

Verfügbare Mindest- und Maximalhublängen siehe Seite 8

HINWEIS: Bremsen, die an rückwärtsparallelen Motorbefestigungen montiert sind (insbesondere bei vertikal angeordneten Aktuatoren), verhindern nicht, dass die Schraube zurückdreht und die Last bei einem Ausfall des Zahnriemens durch die Schwerkraft fällt. Eine Inline-Motorbefestigung mit einer ausfallsicheren Bremse, die direkt an der Aktuatorwelle montiert ist, oder eine spezielle Getriebe- oder Durchgangswellenkonstruktion mit umgekehrter Parallelität sollte in Betracht gezogen werden, wenn eine Bremse in einer sicherheitskritischen Anwendung erforderlich ist. Setzen Sie sich mit Tolomatic in Verbindung, um alternative Montageoptionen für die Rückwärtsparallelbremse zu erhalten.

MOTORBEFESTIGUNG

LMI Lineare Motorbefestigung
RP1 Verhältnis 1:1, parallel-gegenläufige Motorhalterung
RP2 Verhältnis 2:1, parallel-gegenläufige Motorhalterung
RP4 Verhältnis 4:1, parallel-gegenläufige Motorhalterung (abgestimmt)
RP6 Verhältnis 6:1, parallel-gegenläufige Motorhalterung (abgestimmt)

STANDARD ODER HOHES DREHMOMENT

ST1 Standardantrieb*
HT1 Option mit hohem Drehmoment

*Nur mit RP-Option auf RSX10 verfügbar

ZAPFENEINBAU**

TRR Zapfeinbau
HINWEIS: Der Zapfeinbau ist nicht für die Nachrüstung vor Ort erhältlich, bitte kontaktieren Sie Tolomatic für weitere Informationen.

Nicht verfügbar für RSX50

UMWELTSCHUTZ

IP65 Standard
IP67 Eindringerschutz und Schubstangenabstreifer

ANTRIEBSBEFESTIGUNG

Für alle Motorbefestigungen:
FFG Frontflanscheinbau
MP2** Befestigungsplatten (2 Stück erforderlich)
XT** Verlängerte Zuganker (min. 50 mm, max. 100 mm)

Nicht verfügbar für RSX50

ÖLGEKÜHLT

OIL Für erweiterte Leistung bei hoher Einschaltdauer/hohere Kraft

HINWEIS: Der RSX-Stellantrieb mit Ölkühlungsoption entspricht der Schutzart IP67. Um eine Motordichtung zu erhalten, wählen Sie die Option IP67

OPTIONEN

STANGENKOPF

Stangenkopf mit Außengewinde ist standard
CLV Gabelstangenkopf
SR1 Imperiale Gewinde
FET Imperiale Innengewinde, nur RSX50

STABVERLÄNGERUNG

XR____ Geben Sie die gewünschte Stangenverlängerung in Millimetern ein

HINWEIS: Die Option XR erhöht nicht den Arbeitshub, sondern nur die Länge der Schubstange..

HINWEIS: Bitte wenden Sie sich an Tolomatic, wenn Ihre Anwendung eine Stabverlängerung von mehr als 100 mm (3.9 in) erfordert.

SCHALTER

TYP	LOGIK	NORMALERWEISE	SCHNELLTRENNUNG	KENNNUMMER	MENGE	LÄNGE DER GEWINDESTEIFUNG
REED	SPST	offen	nein	RY	Nach dem Code die gewünschte Menge eingeben	5 Meter (16,4 Fuß)
			ja	RK		
SOLID STATE	PNP	offen	nein	TY		
			ja	TK		
	NPN	offen	nein	KY		
			ja	KK		
	PNP	Geschlossen	nein	PY		
			ja	PK		
NPN	Geschlossen	nein	HY			
		ja	HK			

IHR GANZ PERSÖNLICHER MOTOR

YM__ Motorbefestigung für Motoren von anderen Herstellern (nicht Tolomatic).www.tolomatic.com

Nicht alle aufgeführten Kennnummern sind mit sämtlichen Optionen kompatibel. Wenden Sie sich bei Fragen an Tolomatic.

ELEKTRISCH-LINEAR AKTUATOREN

Stangen-Schraubenantrieb
Stangenloser Riemenantrieb

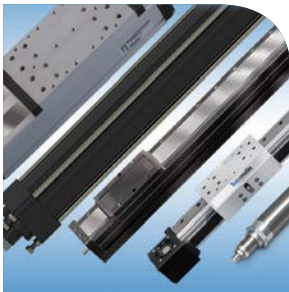

SERVO-LINEAR AKTUATOREN

Integrierter Stangenmotor
ServoWeld



PNEUMATISCH KOLBEN- STANGENLOSE AKTUATOREN

Stangenlose Bandzylinder
Seilzugzylinder



PRODUKTE ZUR ENERGIE- ÜBERTRAGUNG

Winkelgetriebe
Industrielle Scheibenbremsen mit
Bremsattel



EUROPA

Tolomatic Europe GmbH
Rüsselsheim, Deutschland

+49 6142 17604-0
help@tolomatic.eu

[tolomatic.com/de](https://www.tolomatic.com/de)

USA – Hauptquartier

Tolomatic, Inc.
Hamel MN 55340 USA

763-478-8000
1-800-328-2174
sales@tolomatic.com

[tolomatic.com](https://www.tolomatic.com)

MEXIKO

Centro de Servicio
Querétaro, Mexico
El Marqués, México

+1 (763) 478-8000
help@tolomatic.com

CHINA

Tolomatic Automatisierungs-
Produkte
(Suzhou) Co. Ltd.
Suzhou, Jiangsu, China

+86 512 6750 8506
TolomaticChina@tolomatic.com

[tolomatic.cn](https://www.tolomatic.cn)



Erfahren Sie
mehr über
Tolomatic

©2026. Alle Marken und Produktnamen sind Warenzeichen oder eingetragene Warenzeichen ihrer jeweiligen Eigentümer. Die in diesem Dokument zusammengestellten Informationen gelten zum Zeitpunkt der Drucklegung als genau. Tolomatic übernimmt keine Verantwortung für die Verwendung der Informationen oder für Fehler in diesem Dokument. Tolomatic behält sich das Recht vor, Änderungen am Aufbau oder der Funktionsweise der hier beschriebenen Geräte und der mit ihnen in Verbindung stehenden Bewegungsprodukte ohne vorherige Ankündigung vorzunehmen. Die Informationen in diesem Dokument können ohne Vorankündigung geändert werden.

Die aktuellen technischen Daten finden Sie auf www.tolomatic.com